

PAVIMENTI PER  
ESTERNI

OUTDOOR  
FLOORING



aquawood





# INDICE

## INDEX



**LA STORIA**  
THE STORY

4

**RICERCA E SVILUPPO**  
RESEARCH AND DEVELOPMENT

6

**WPC, LEGNI COMPOSITI**  
WPC, COMPOSITE WOOD

8

**NEBO, RIVESTIMENTO PER PARETI**  
NEBO, WALL COVERING

30

**DECKING IN LEGNO NATURALE**  
NATURAL DECKING WOOD

40



# LA STORIA THE STORY



La nostra è una storia di passione per il mondo del legno, per la qualità e lo stile italiano. Ma anche una storia di continua apertura al futuro e all'innovazione nel settore delle pavimentazioni e dei rivestimenti. Siamo una società familiare dall'anima internazionale, nata oltre vent'anni fa e sorretta dall'esperienza trentennale dei suoi fondatori. Negli anni abbiamo fatto della nostra missione quella di ricercare sempre il migliore connubio tra qualità, prestazioni tecniche ed estetica.

Siamo motivati da una passione autentica per quello che facciamo e dalla volontà di soddisfare ogni richiesta con serietà, efficienza e flessibilità, garantendo sempre il massimo livello di personalizzazione. Vantiamo la disponibilità a magazzino di un ampio ventaglio di prodotti, che ci consente di essere tempestivi sulle consegne anche di volumi importanti. E siamo attrezzati anche per progetti speciali: mettiamo a disposizione una falegnameria interna e l'esperienza del nostro ufficio tecnico per individuare la migliore soluzione su misura.

*Ours is a story of passion for the world of wood, for the Italian quality and style. But it is also a story of continuous progress to the future and innovation in the sector of floorings and coverings. We are a family company with an international soul, established over twenty years ago and backed by thirty years of experience of its founders. During the years we have made it our mission to always look for the best combination between quality, technical performance and aesthetics.*

*We are motivated by an authentic passion for what we do and the desire to satisfy every request with seriousness, efficiency and flexibility, always guaranteeing a maximum level of personalization. We boast the availability of a wide range of products in stock, which allows us to be timely with deliveries, also with large volumes. We are also equipped for special projects: we have an internal carpentry and the experience of our technical office to find the best tailor-made solutions.*





Crediamo che la cura per i dettagli sia indispensabile per creare spazi da vivere a pieno. Per questo offriamo unicamente prodotti certificati, ciascuno sottoposto a scrupolosi controlli di qualità, oltre a selezionare accuratamente fornitori e materie prime. Al fine di garantire per ogni progetto la soddisfazione del cliente finale, il nostro team di esperti è sempre alla ricerca di nuovi materiali, tecnologie e tendenze di design, per offrire soluzioni innovative a ogni specifica esigenza.

Il nostro impegno per la ricerca e lo sviluppo vede coinvolti tutti i reparti aziendali. Quello commerciale sfrutta la presenza sul campo per analizzare il mercato e individuare nuovi trend. Il reparto acquisti seleziona tra i fornitori nuove proposte e applicazioni. Il controllo qualità si assicura di garantire i massimi standard possibili in termini di performance e di estetica. Come azienda, infine, ci impegniamo a garantire la salvaguardia dell'ambiente offrendo prodotti che dispongano di certificazioni eticamente responsabili.

*we offer only certified products, each one subjected to scrupulous quality controls, as well as the careful selection of suppliers and raw materials. In order to ensure for every project the satisfaction of the final client, our team of experts is always looking for new materials, technology and trends in design, to offer innovative solutions for every specific requirement.*

*Our commitment to research and development involves all the company departments. The commercial department makes the most of its presence in the field to analyze the market and identify new trends. The purchasing department selects among the suppliers new proposals and applications. The department of quality control guarantees the maximum standards possible in terms of performance and aesthetics. As a company, in the end, we undertake to guarantee the protection of the environment, offering products which have ethically responsible certifications.*

## RICERCA E SVILUPPO

### RESEARCH AND DEVELOPMENT



# WPC

INNOVATIVO

INNOVATIVE

ADATTO PER SITUAZIONI ESTREME

SUITABLE FOR EXTREME SITUATIONS

ECO-FRIENDLY

DUTTILE

RESISTENTE

ECO-FRIENDLY

DUTTY

RESISTANT

BASSISSIMA MANUTENZIONE ORDINARIA

VERY LOW MAINTENANCE

DA -40° A +60°

FROM -40° TO +60°

## LEGNI COMPOSITI

## WOOD PLASTIC COMPOSITE

L'innovazione incontra la tradizione. I legni compositi (o WPC, "Wood Plastic Composite") sono materiali di ultima generazione che si prestano agli utilizzi più diversi, come rivestimenti di grandi spazi e pavimenti sia interni che esterni, anche in condizioni estreme. Il calore e l'estetica del legno si uniscono ai vantaggi e alle performance dei materiali sintetici per creare ambienti senza tempo. I pavimenti e i rivestimenti in WPC sono composti da bamboo (60%), fibre plastiche (30%) e leganti chimici (10%): materiali ecologici, riciclati e riciclabili al 100% per creare nuovo WPC. I pavimenti, grazie alle loro proprietà fisico-chimiche, non ingrigiscono, non scheggiano, non ammuffiscono, non dilatano e non subiscono effetti dell'umidità, dell'attacco di insetti o termiti e del deterioramento. Resistono alle variazioni climatiche e di temperatura molto meglio rispetto ad altri materiali (sopportano escursioni termiche da -40° a +60°), sono antiscivolo, testati in ambienti marini e richiedono un livello minimo di manutenzione. Permettono una posa a lunghezza fissa, che rende l'installazione molto più semplice rispetto a un legno vero, e sono disponibili in diverse forme, colori e composizioni di moduli e doghe, per il massimo della personalizzazione.

*Innovation meets tradition. Composite wood (or WPC, "Wood Plastic Composite") is a material of the latest generation which lends itself to multiple uses, such as coverings of large spaces and both indoor and outdoor floors, also in extreme conditions. The warmth and the beauty of wood united with the advantages and performance of synthetic materials to create timeless environments. Floorings and coverings in WPC are made of bamboo (60%), plastic fibre (30%) and chemical binders (10%): ecological materials, recycled and 100% recyclable to create new WPC. The floorings, thanks to their physical-chemical properties, do not turn grey, do not splinter, do not go moldy, do not swell and do not suffer from the effects of humidity, from insect or termite attacks and they do not deteriorate. They can resist variations in climate and temperature much better than other materials (they can support extremes of temperature from -40° to +60°), they are anti-slip, tested in marine environments and require a minimum level of maintenance. They allow fixed length laying, which makes the installation much simpler than with real wood, and they are available in different forms, colors and compositions of modules and slats, for maximum personalization.*

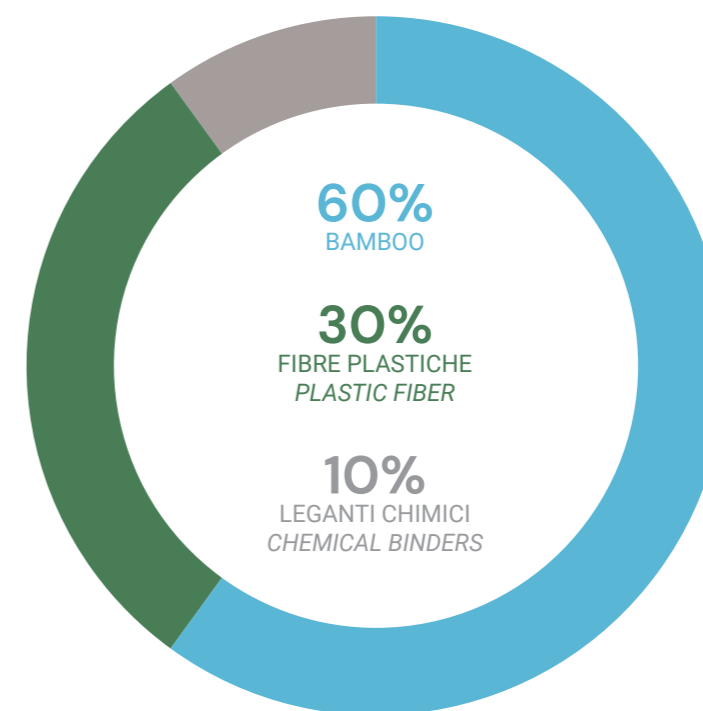



# WPC ALVEOLARE

## HOLLOW WPC

Una soluzione pratica, versatile, moderna. I pavimenti e i rivestimenti in WPC alveolare mantengono tutti i vantaggi dei legni compositi: elevata resistenza e durabilità nel tempo, sostenibilità dei materiali, minime necessità di manutenzione e semplicità di posa. La struttura alveolare li rende un prodotto leggero da movimentare e veloce da installare, dalla notevole resistenza meccanica. Il profilo presenta due finiture, antiscivolo ed effetto venatura legno. Arricchisci i tuoi spazi con un prodotto estetico e funzionale.

*A practical, versatile and modern solution. Floorings and coverings in hollow WPC maintain all the advantages of composite wood: high resistance and durability over time, sustainability of the materials, minimum necessity for maintenance and simplicity in laying. The alveolar structure makes it a light product to move and quick to install, with remarkable mechanical resistance. The profile features two finishes, anti-slip and a wood grain effect. Enrichen your spaces with an aesthetic and functional product.*



23x150x2200 mm

MARRONE  
WPCB004



TEAK  
WPCB005

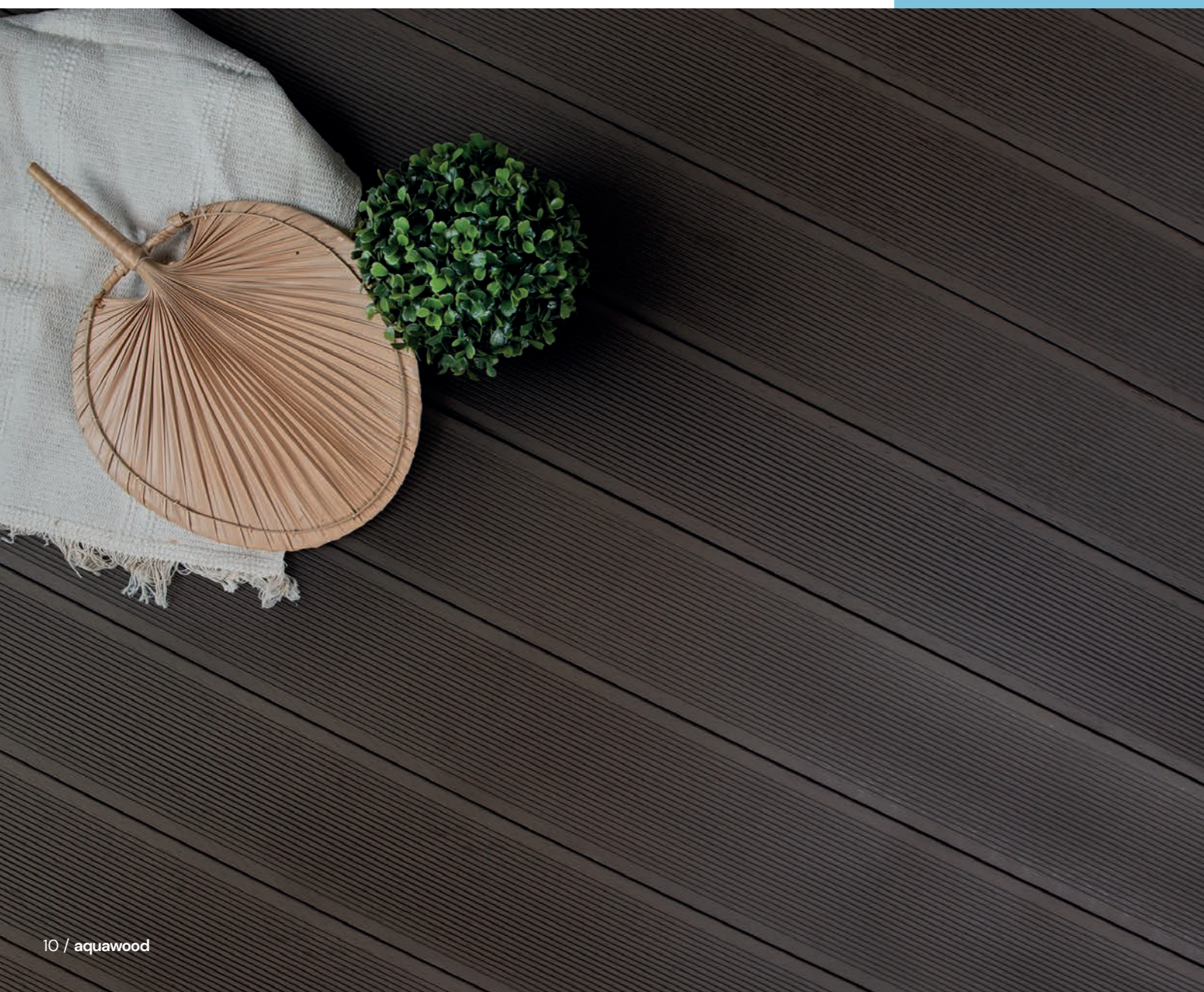
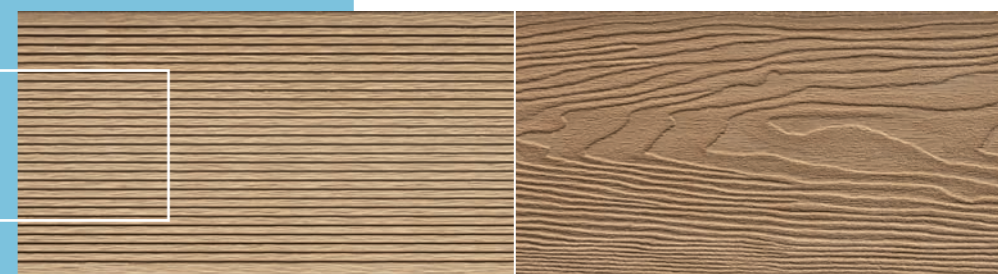





WPC alveolare Marrone  
Hollow WPC Marrone



WPC alveolare è leggero da movimentare e installare e presenta notevoli proprietà di resistenza meccanica.

*Hollow WPC is light to move and install and presents remarkable mechanical resistance.*



# WPC PIENO

## SOLID WPC

L'aspetto senza tempo del legno, la performance tecnica dei materiali compositi. I pavimenti e i rivestimenti in WPC pieno necessitano di bassa manutenzione, non sono soggetti a muffe, non assorbono acqua e sono immuni all'azione degli agenti atmosferici negli anni. Mantengono il loro colore senza ingrigire e sono costruiti in materiale ecocompatibile. La loro struttura piena li rende ancora più resistenti e durevoli nel tempo: sono la soluzione ideale per esterni eleganti, pratici e funzionali.

*The timeless look of wood, the technical performance of composite material. Floorings and coverings in solid WPC require low maintenance, they are not subjected to mold, they do not absorb water and they are immune to the actions of atmospheric agents over the years. They maintain their color without going grey and they are made in eco compatible material. Their solid structure makes them even more resistant and long lasting over time: they are the ideal solution for elegant exteriors, practical and functional.*

23x150x2200 mm

GHIACCIO  
WPCA001

GRIGIO  
WPCA002

TERRA  
WPCA003

MARRONE  
WPCA0045

TEAK  
WPCA005

MATTONE  
WPCA006





WPC pieno Marrone  
Solid WPC Marrone



Grigio



Terra

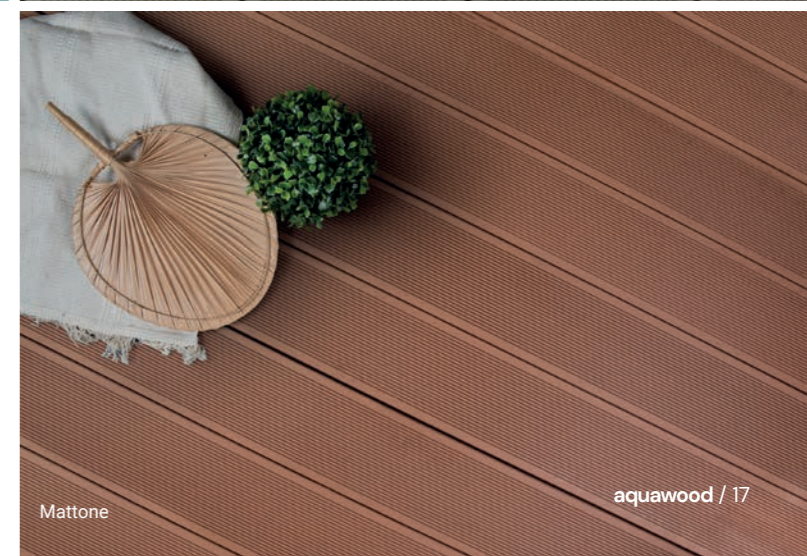

Mattone

I pavimenti in WPC pieno hanno una struttura che li rende ancora più solidi, resistenti e durevoli nel tempo.

*Floorings in solid WPC have a structure which is more solid, resistant and long lasting over time.*



# WPC PROTECTA

## PROTECTA WPC

Protezione e resistenza, per spazi destinati a lasciare il segno. I pavimenti e i rivestimenti in WPC Protecta presentano le stesse caratteristiche tecniche e prestazionali del WPC classico, con il valore aggiunto di un involucro esterno impermeabile di alta qualità che li protegge e li rende resistenti alle sollecitazioni esterne. La dogia viene estrusa già come pezzo unico, composto da nucleo e scudo esterno, e non richiede l'utilizzo di prodotti chimici aggiuntivi. Grazie al particolare scudo protettivo, WPC Protecta resiste a macchie, muffe, sgretolamento, crepe o rotture. Qualsiasi tipo di residuo può essere facilmente rimosso dalla sua superficie, che non permette l'assorbimento di liquidi né la formazione di crepe o fessure. Il colore e l'aspetto non si modificano nel tempo e non richiedono, di conseguenza, interventi di oliatura o ripristino.

*Protection and resistance, for spaces that are easily marked. Floorings and coverings in protected have the same technical and performance characteristics as the classic WPC, with an added value of a waterproof external casing of high quality which protects it and makes it resistant to external stresses. The plank is extruded as a single piece, made up of a nucleus and an external casing, and does not require the use of any added chemical products. Thanks to the special protective casing, protected WPC is resistant to marks, mold, disintegration, cracks or breakages. Any type of residue can be easily removed from the surface, which does not allow the absorption of liquids or the formation of cracks or splits. The color and the aspect do not change over time and therefore do not require intervention of oiling or restoration.*



23x140x2200 mm

WENGE  
WPCC012



ROVERE  
WPCC013



PERLA  
WPCC014



NOCE  
WPCC015

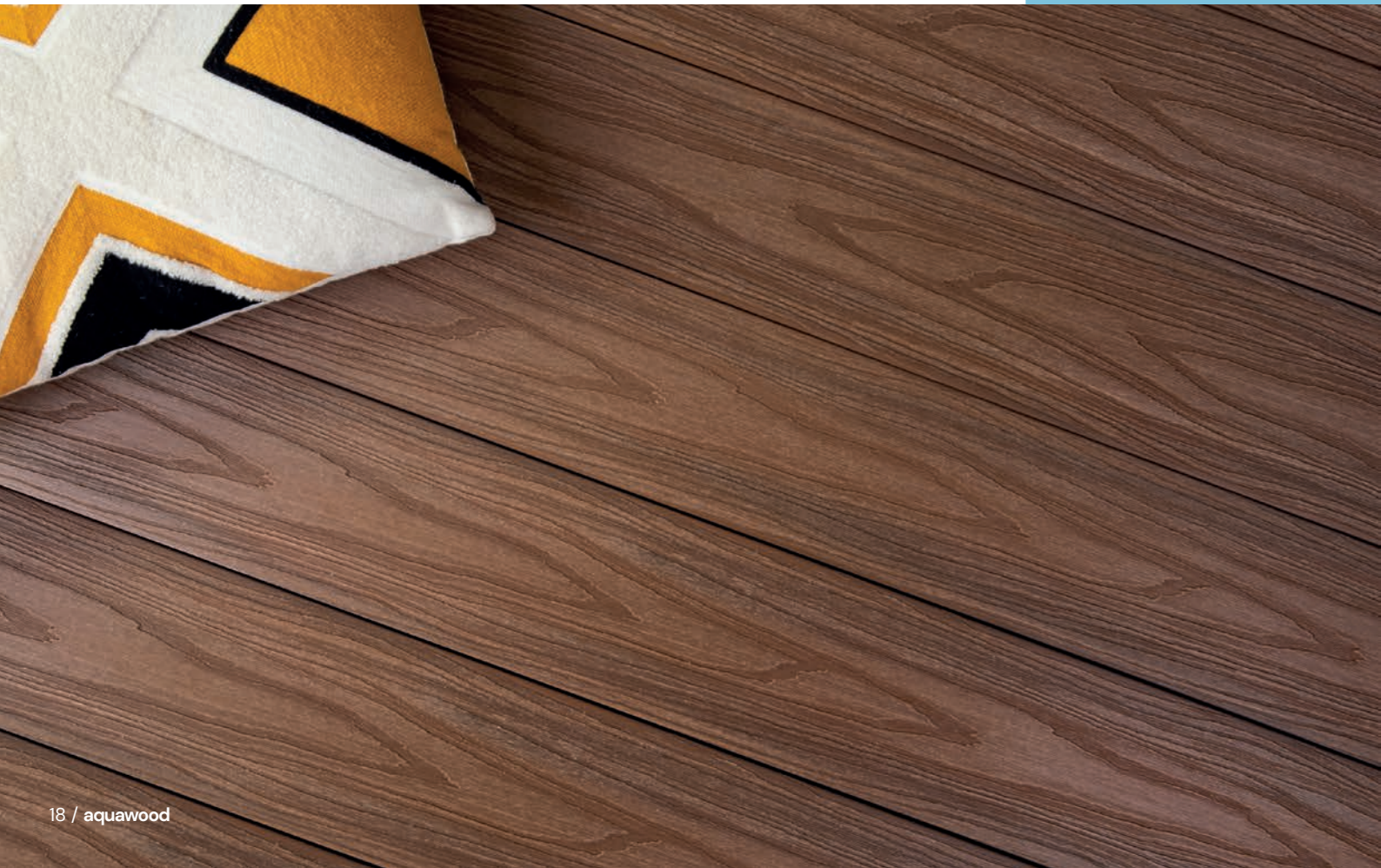



# WPC PROTECTA EVO

## PROTECTA WPC EVO

Qualità, resistenza, stile. I pavimenti e i rivestimenti in WPC Protecta EVO necessitano di poca manutenzione, non sono soggetti a muffe, non assorbono acqua e sono immuni all'azione degli agenti atmosferici negli anni. Mantengono il loro colore senza ingrigire e sono costruiti in materiale ecocompatibile. La dogia viene estrusa già come pezzo unico, composto da nucleo e scudo esterno, senza l'utilizzo di prodotti chimici aggiuntivi. La particolare struttura piena li rende ancora più resistenti e durevoli nel tempo. WPC Protecta EVO resiste a macchie, muffe, sgretolamento, crepe e rotture. Qualsiasi tipo di residuo può essere facilmente rimosso dalla superficie, che non permette l'assorbimento di liquidi né la formazione di crepe o fessure. Per la massima performance, senza dimenticare la qualità estetica.

*Quality, resistance, style. Floorings and coverings in Protecta WPC EVO have little need of maintenance, they are not subjected to mold, they do not absorb water and they are immune to the actions of weathering over the years. They maintain their color without going grey and they are made with eco-compatible materials. The plank is extruded as a single piece, made up of a nucleus and an external casing, without the use of any added chemical products. The special solid structure makes it more resistant and long lasting over time. Protecta WPC EVO resists marks, mold, disintegration, cracks or breakages. Any type of residue can be easily removed from the surface, which does not allow the absorption of liquids or the formation of cracks or splits. There are two types of surface finish: an anti-slip side and a side with a wood grain effect, in the same profile. For maximum performance, without forgetting the aesthetic quality.*

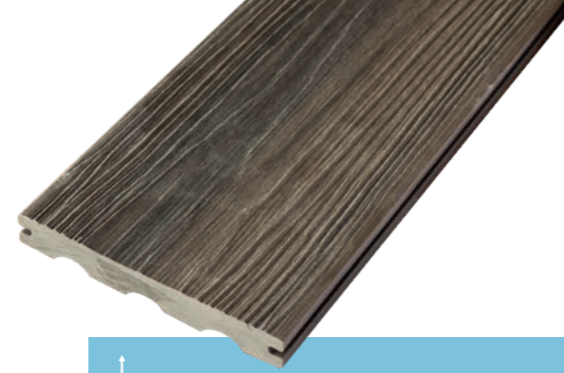

20x140x2200 mm

TENERIFE  
WPCD010

SANTORINI  
WPCD011

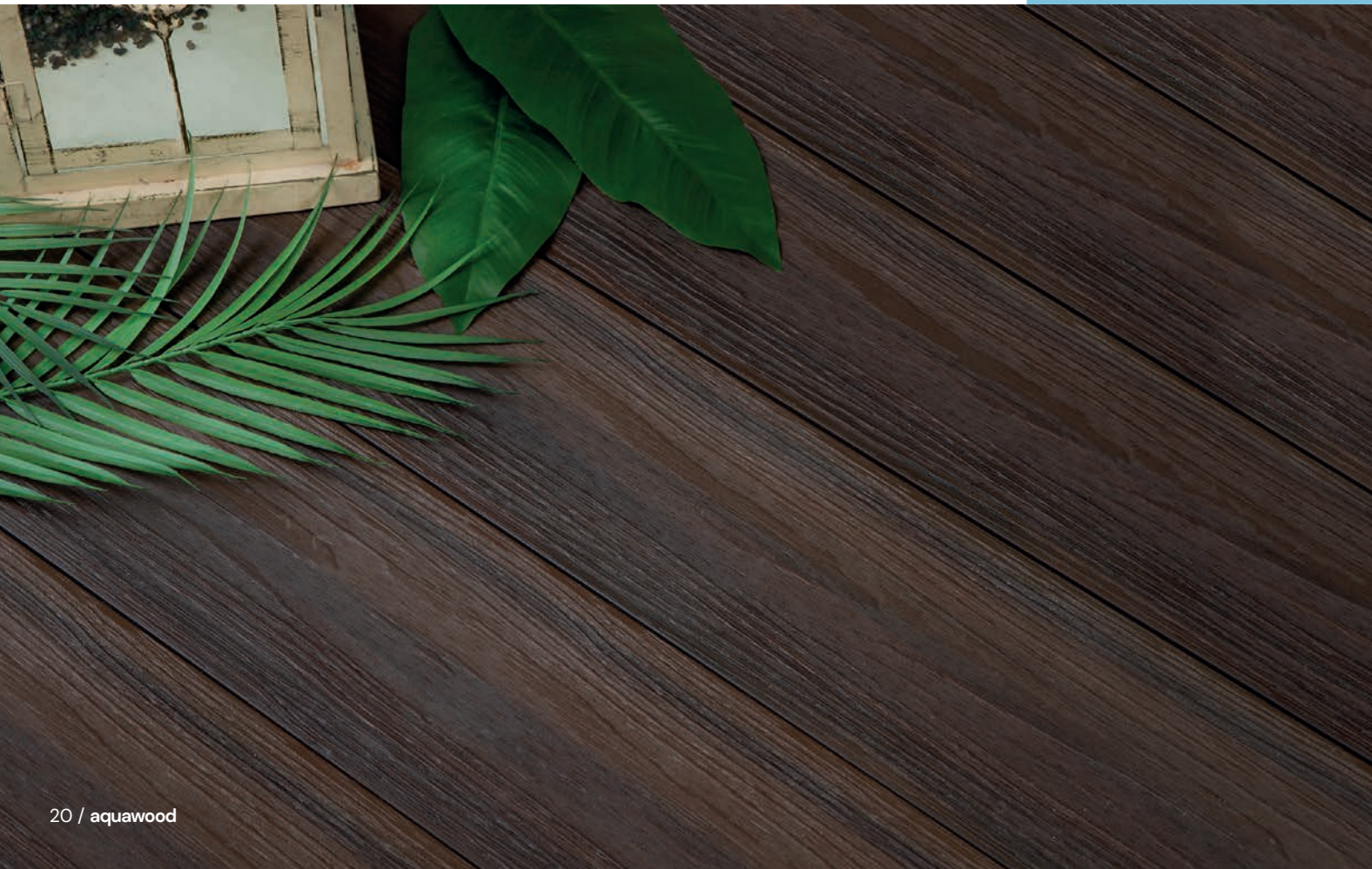





WPC Protecta EVO Tenerife  
Protecta WPC EVO Tenerife



Spazi destinati a lasciare il segno nel tempo, grazie alla protezione dell'involucro esterno impermeabile.

*Spaces that are easily marked over time, thanks to the protection of the external waterproof casing.*



# WPC

## ACCESSORI ACCESSORIES



**Magatello in larice impregnato**  
dimensioni 30x75x2000 mm  
(raccomandato 4ml al mq)

**Keel in larch**  
dimensions 30x75x2000 mm  
(recommended 4lm every m<sup>2</sup>)



**Magatello in alluminio 2 mm**  
dimensioni 30x40x2200,  
25x50x2200 e 20x40x2200 mm  
(raccomandato 4ml al mq)

**Aluminium keel 2 mm**  
dimensions 30x40x2200, 25x50x2200  
and 20x40x2200 mm  
(recommended 4lm every m<sup>2</sup>)



**Clip inox galvanizzata nera**  
(raccomandato 25 pz al mq)

**Black galvanized inox clip**  
(recommended 25 pieces every m<sup>2</sup>)



**Starter inox galvanizzata nera**  
quantità da valutare in base alla  
partenza

**Black galvanized inox stater**  
quantity to be evaluated according to  
the starting



**Starter inox galvanizzata nera per  
pezzi speciali WPC PROTECTA e  
WPC PROTECTA EVO**  
(raccomandato 7 pz cadauno)

**Black galvanized inox starter for  
customized piece for PROTECTA  
WPC and PROTECTA WPC EVO**  
(recommended 7 pieces every  
piece)



**Vite inox nera per clip**  
adatta ai magatelli in legno o wpc

**Black inox screw for clip**  
suitable for wood or wpc keel

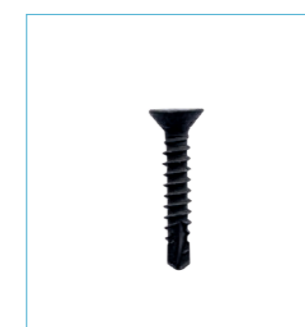

**Vite auto-forante nera per clip**  
adatta ai magatelli in alluminio

**Self-piercing black inox screw for  
clip**  
suitable for aluminium keel

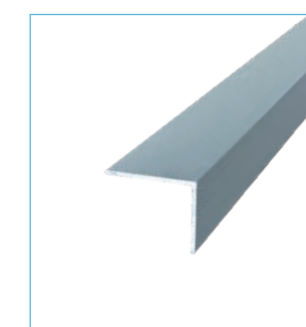

**Angolare di chiusura in alluminio  
pre-verniciato in abbinamento**  
50x40x2200 mm

**Aluminium corner cover with  
matching color**  
50x40x2200 mm

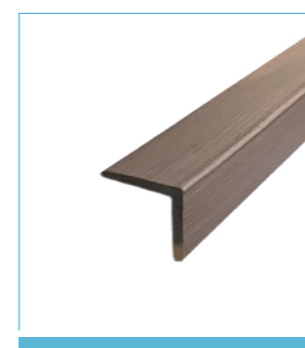

**Angolare di chiusura in WPC per  
WPC PROTECTA**  
55x55x2200 mm

**WPC corner cover for  
PROTECTA WPC**  
55x55x2200 mm

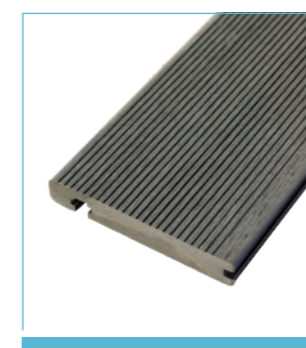

**Pezzo speciale per  
WPC PIENO**  
23x140x2200 mm

**Customized piece for  
SOLID WPC**  
23x140x2200 mm



**Pezzo speciale per  
WPC PROTECTA**  
22x140x2200 mm

**Customized piece for  
PROTECTA WPC**  
22x140x2200 mm



**Pezzo speciale per  
WPC PROTECTA EVO**  
20x140x2200 mm

**Customized piece for  
PROTECTA WPC EVO**  
20x140x2200 mm



# SCHEDE TECNICHE TECHNICAL SHEET

WPC ALVEOLARE HOLLOW WPC		
Resistenza alla flessione	4027N	GB/T 24508-2009
Assorbimento acqua	1,00%	GB/T 24508-2009
Densità	1,25 g/cm <sup>3</sup>	ISO 1183-1: 2012
Coefficiente di espansione in caso di assorbimento d'acqua	Lungh. ≤0,05% Largh. ≤0,14% spessore ≤0,19%	GB/T 24508-2009
Coefficiente di espansione termica	Fronte 0,03% ; retro 0,15%	GB/T 24508-2009
Resistenza ai cicli di sbalzo termico	-0,06mm nessun effetto superf.	GB/T 24508-2009
Resistenza al congelamento e scongelamento	96,10% (suff. se >80%)	GB/T 24508-2009
Resistenza all'impatto	10,2 J/m resistenza netta	ASTM D256-06A
Scivolosità	74 PTV con superficie asciutta	BS 7976-2: 2002
	41 PTV con superficie bagnata	BS 7976-2: 2002
	0,11 con superficie asciutta	ASTM D7032-08
	0,06 con superficie bagnata	ASTM D7032-08
Peso al metro quadro	ca 21kg/m <sup>2</sup>	

WPC PIENO SOLID WPC		
Resistenza alla flessione	33,28 N/mm <sup>2</sup> 36,20 Mpa	UNI EN 15534-1:2018 ISO 178:2001
Assorbimento acqua	6%	EN 317:1993
Densità	1,39 g/cm <sup>3</sup>	ASTM D6111-03
Comportamento al fuoco	Cfl-s1	EN 13501-1 CSI Milano
Resistenza all'impatto	10,2 J/m resistenza netta	ASTM D256-06A
Coefficiente di espansione termica	5,2 x 10 <sup>-5</sup> 1/K C da -20°C a 80°C 1,14 x 10 <sup>-5</sup> da 25° a 50° C	ISO 11359-2:1999 Istituto Giordano ASTM E228-06
Forza di trazione al momento della rottura	21,60 Mpa	ASTM E638-03
Emissione di formaldeide	E1	SHTC-CHEM-SOP-97-T
Scivolosità	R11	DIN 51130:2014
	0,11 con superficie asciutta	ASTM D7032-08
	0,06 con superficie bagnata	ASTM D7032-08
Peso al metro quadro	ca 31kg/m <sup>2</sup>	

WPC PROTECTA PROTECTA WPC		
Resistenza alla flessione	28,6 Mpa 2770Mpa Modulo di elasticità	ISO 180: 2000/2 2013
Assorbimento acqua	0,23%	GB/T 24508-2009
Comportamento al fuoco	Bfl-s1	EN 13501-1
Densità	1,198 g/cm <sup>3</sup>	ISO 1183-1: 2012
Coefficiente di espansione in caso di assorbimento d'acqua	Lungh. ≤0,01% Largh. ≤0,03% spessore ≤0,04%	GB/T 24508-2009
Coefficiente di espansione termica	Fronte 0,01% ; retro 0,0%	GB/T 24508-2009
Resistenza ai cicli di sbalzo termico	0,04mm nessun effetto superf.	GB/T 24508-2009
Resistenza al congelamento e scongelamento	108,60% (suff. se >80%)	GB/T 24508-2009
Resistenza all'impatto	Durezza Brinnell 79 Mpa Rapp. Recupero elastico 54%	EN 15534-1: 2014
Resistenza all'abrasione	Perdita volume 30mg - Indice di usura 30	ASTM D4060-14
Resistenza all'invecchiamento ambientale	4-5: nessun cambiamento di colore o limitato cambiamento	ISO 4892-2:2013
Prova d'urto di Izod	2,5KJ/m <sup>2</sup> C	ISO 180:2000/2 2013
Resistenza alla trazione	19,6 MPa	ISO 527-1: 2012 - ISO 527-2: 2012
Durezza di penetrazione	63 Shore D	ISO 7619-1: 2010
Peso al metro quadro:	ca 20kg/m <sup>2</sup>	

WPC PROTECTA EVO PROTECTA WPC EVO		
Resistenza alla flessione	21,8Mpa Modulo di elasticità 2,6 Gpa Carico massimo 4000-4500 N Flessione a 500N: 1,16-1,30mm	EN 15534-1:2014 +A1:2017An. A Tesato su 300mm
	28,3 Mpa Modulo di elasticità 2,863 Gpa	ISO 178: 2010/Amd. 1: 2013
Massa lineare	3130 g/m valore medio	UNI EN 15534-1:2014 + A1:2017 Sez. 6.5
Assorbimento acqua	Medio ≤ 7%	EN 15534-1: 2014 +A1:2017
Resistenza all'abrasione/usura	64,9mg (valore medio)	ASTM D4060-14
Resistenza all'impatto	Durezza 49Mpa, r.e. 81%	EN 155341:2014 +A1:2017
Densità	1,198 g/cm <sup>3</sup>	ASTM D6111-03
Comportamento al fuoco	Efl-s1	EN 13501-1
Resistenza agli urti	Nessuna crepa al test, incavatura residua 0,03mm (limite norma 0,5mm)	EN 15534-1:2014 +A1:2017 Sez 7.1.2.1 EN 15534-4:2014 4.5.1
Coefficiente di espansione termica	48,3 x 10 <sup>-6</sup> 1/K	EN 15534-1:2014 +A1:2017 Sez 9.2 EN 15534-4: 2014 Sez 4.5.6
Scivolosità	Direzione longitudinale 88-89 Direzione orizzontale 96-97 Valore minimo richiesto = 36	EN 15534- 1:2014 +A1:2017 Sez 6.4.2 CEN/TS 15676:2007 EN 15534-4: 2014 Sez 4.4
	R10	DIN 51130:2014
Peso al metro quadro	ca 22,5kg	



## PRESCRIZIONI PER LA POSA REGULATION FOR THE INSTALLATION

Il WPC va sempre posato con una pendenza di 10 mm al metro nella direzione longitudinale delle tavole per facilitare lo scolo dell'acqua ed evitarne il ristagno. Il materiale assorbe circa lo 0,3% d1 acqua e con le variazioni di temperatura si possono avere delle normali dilatazioni e contrazioni delle doghe posate; per questo motivo la posa deve essere effettuata lasciando 15 mm di distanza dalle partenze e almeno 5 mm tra le teste. Questo permetterà alla pavimentazione di "muoversi" naturalmente a seconda dei normali sbalzi di temperatura senza alterare la struttura.

Inoltre bisogna tener conto della temperatura al momento della posa: se la stessa viene effettuata in un periodo caldo (20/25 gradi) potremo ridurre le distanze citate in quanto con la riduzione della temperatura il materiale tenderà a contrarsi e viceversa per permettere questa dilatazione.

La componente plastica, in ambienti e condizioni particolari, può generare campi elettrostatici; questa caratteristica implica che ci si un'adeguata messa a terra e di conseguenza il magatello si consiglia di posarlo fissato alla struttura o sottofondo sottostante. In caso di presenza di guaine isolanti o strutture analoghe verificare sempre la possibilità di forarli senza causare danni.

Si sconsiglia la posa del WPC in ambienti umidi ed al tempo stesso permanentemente all'ombra, e/o scarsamente ventilati. Questo accorgimento vale anche per evitare la formazione di muffe.

Altro aspetto di cui tener conto è l'interasse del magatello che non dovrà mai superare i 35 cm; questo implica un utilizzo di 4 mt di magatello al mq. e nr. 25 clips di fissaggio.

Il WPC non andrà mai posato a colla o fissato alla struttura con viti e/o chiodi e senza camera di ventilazione sottostante.

Altro consiglio utile per l'installatore è quello di utilizzare il meno possibile piccoli ritagli ai bordi della struttura in quanto le clips non bloccano la doga alla struttura sottostante per permettere i piccoli movimenti strutturali; se strettamente necessario, si consiglia l'utilizzo di piccole quantità di colla poliuretanica per evitarne lo scivolamento all'esterno.

Ultimo aspetto molto importante di cui tener conto è che la posa va preferibilmente effettuata "a cassero regolare mezzo/intero", mischiando le tavole prima della posa, così da evidenziare l'effetto legno dovuto a leggere discromie. Si utilizza il doppio magatello all'incontro delle teste delle doghe posandole con sporgenza massima dalla struttura sottostante mai superiore a 5 cm.

*WPC must always be installed at an inclination of 10 mm by meter longitudinal to the planks In order to permit the drainage of the water and to avoid stagnation. The product can absorb the 0,3% of water and it is subject to the changes of temperature which may cause the planks to expand or shrink according to the natural phenomenon; for this reason you must install the product leaving at least 15 mm from the starting point and 5 mm between the heads. This device allows the flooring to move naturally according to the normal temperature changes without changing its structure.*

*When you are about to install you must always check the temperature of the area: if it is warm (20-25 degrees) the above mentioned distances can be reduced because, when the temperatures will lower, the material shrink and the same will happen vice versa.*

*The plastic element can generate electrostatic fields in specific environments and conditions; the existence of this feature is the reason why it is important that there is an adequate grounding system, and therefore we suggest that the keel must be installed fixed to the structure below. Where you have an insulated flooring or a similar structure you must be careful not to make any damage when you drill it.*

*The flooring should not be installed in damp areas, which are permanently in the shade, or little ventilate. This precaution is valid also to avoid the making of funguses.*

*Another important feature that must not be forgotten is the centre to centre distance between the two keels; this should never be above 35 cm, this means that you should use 4 mt keels per sqm and 25 fixing clips.*

*WPC must never be glued or fixed to the surface with screws or nails and not installed where there isn't a ventilation area below. We also suggest to try not to cut the decking on the sides because it would reduce the grip of the clips that allow the light structural movements; if strictly necessary you could use small quantities of polyurethane glue to avoid them slipping out.*

*Last but not least, the installation should be done following the bridge deck laying system, mixing the planks before the usage so to highlight the wood effect given by the color differences. The installation must be made using two keels at the meeting of the heads and avoiding to protrude over the under structure for more than 5 cm.*

## SCHEMA DI POSA INSTALLATION DIAGRAM

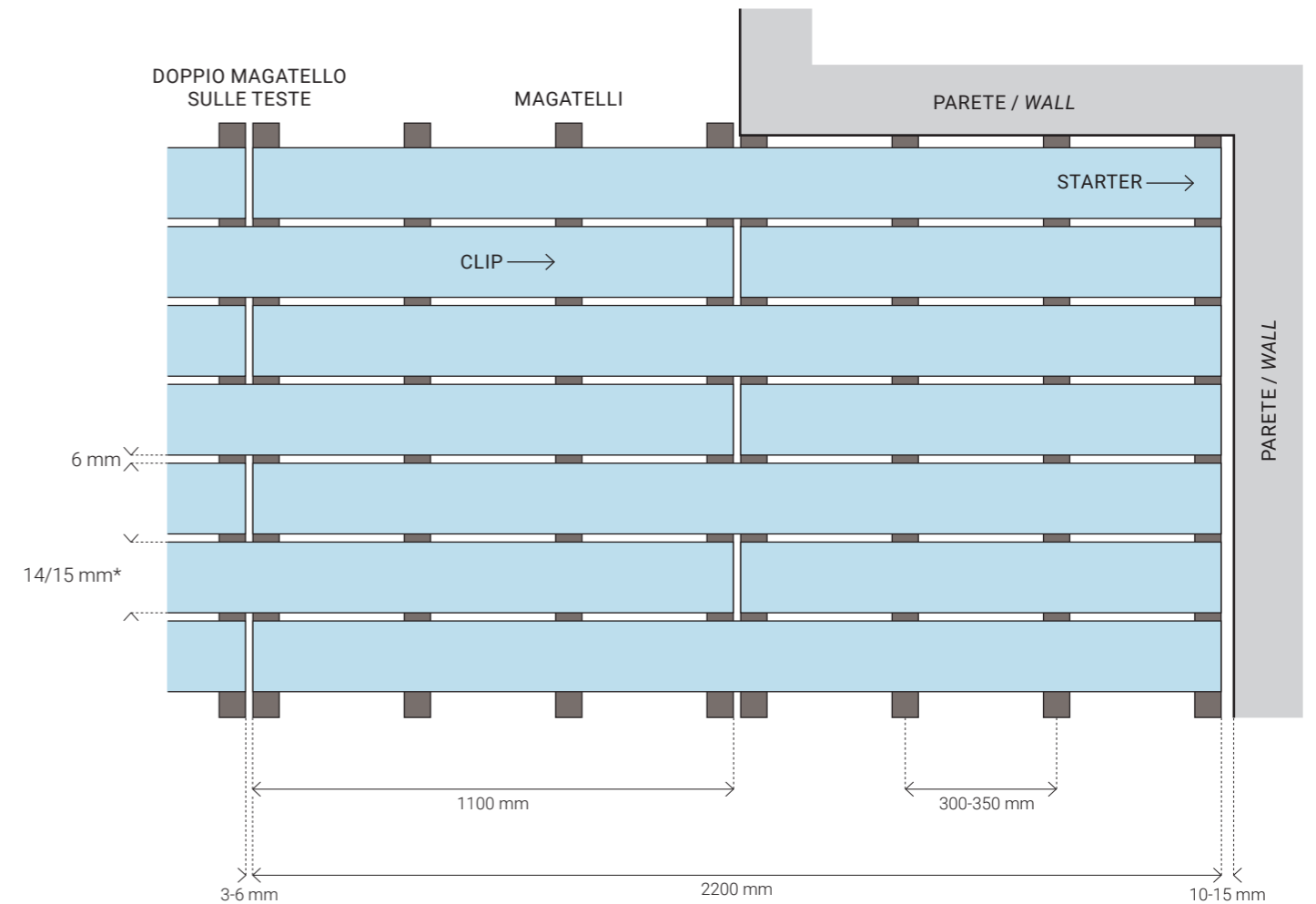

\* 15 mm - WPC Pieno / Solid WPC  
14 mm - WPC Protecta / Protecta WPC



IMPORTANTE: L'azienda non risponderà di difetti insorti a seguito di una mancata osservanza delle norme sopra citate.



NEBO

## RIVESTIMENTO PER PARETI WALL CLADDING

Crea ambienti esclusivi, armoniosi, uniformi. Il rivestimento per pareti NEBO è il complemento perfetto alle pavimentazioni da esterni in WPC. Un elemento d'arredo decorativo e allo stesso tempo funzionale, con le stesse caratteristiche prestazionali dei legni compositi. NEBO è realizzato in materiali ecologici, riciclati e riciclabili al 100%. Grazie alle sue proprietà fisico-chimiche, non ingrigisce, non scheggia, non ammuffisce, non dilata e non subisce gli effetti dell'umidità, dell'attacco di insetti o termiti e del deterioramento. Unisce la bellezza senza tempo del legno alle proprietà fisico-chimiche dei materiali sintetici. Resiste alle variazioni climatiche e di temperatura molto meglio rispetto ad altri materiali (sopporta escursioni termiche da -40° a +60°), è testato in ambienti marini e richiede un livello minimo di manutenzione. Grazie al particolare scudo protettivo, resiste a macchie, muffe, sgretolamento, crepe e rotture. Per esterni imperituri.

*Creates exclusive environments, harmonious, uniform. NEBO wall covering is the perfect complement to external flooring in WPC. A decorative piece of furnishing and at the same time functional, with the same performance characteristics of composite wood. NEBO is made in ecological material, recycled and 100% recyclable. Thanks to its physical-chemical properties, it does not go grey, or splinter, or go moldy, it does not swell and it is not affected by humidity, attacks of insects or termites or deterioration. It unites the timeless beauty of wood with the physical-chemical properties of synthetic materials. It resists climatic and temperature variations much better than other materials (it supports temperature extremes from -40° to +60°), it is tested in marine environments and requires minimum maintenance. Thanks to the special protective casing, it resists marks, mold, splits and breakages. For everlasting exteriors.*

PER PARETI

FOR WALL

ADATTO PER SITUAZIONI ESTREME

SUITABLE FOR EXTREME SITUATIONS

ECO-FRIENDLY

DUTTILE

RESISTENTE

ECO-FRIENDLY

DUTTY

RESISTANT

BASSISSIMA MANUTENZIONE ORDINARIA

VERY LOW MAINTENANCE

DA -40° A +60°

FROM -40° TO +60°



# NEBO

Il connubio di creatività, stile e innovazione per tutti i tuoi ambienti. NEBO è la soluzione ideale per unire qualità estetica e performance tecnica in un unico prodotto per i rivestimenti di pareti e soffitti indoor e outdoor. È realizzato in WPC Protecta, che, oltre a presentare le stesse caratteristiche di resistenza e durabilità nel tempo dei legni compositi, è dotato di un involucro esterno impermeabile di alta qualità che lo protegge e gli conferisce stabilità cromatica e di resistenza alle macchie. È il perfetto abbinamento alla gamma di pavimenti WPC Protecta, con i quali condivide le stesse proprietà fisiche e meccaniche e insieme ai quali crea un ambiente unico, uniforme e armonioso, sia che si tratti di uno spazio indoor che di uno spazio outdoor. NEBO è idoneo alla posa sia verticale che orizzontale, per un design d'avanguardia capace di creare continuità tra esterno e interno.

*The combination of creativity, style and innovation for all your spaces. NEBO is the ideal solution to unite aesthetic quality and technical performance in a single product for wall and ceiling coverings indoors and outdoors. It is made with Protecta WPC, which, as well as having the same characteristics of resistance and durability over time of composite wood, it has a waterproof external casing of high quality which protects it and gives it chromatic stability and resistance to marks. It is the perfect combination with the range of flooring Protecta WPC, with which it shares the same physical and mechanical properties and together they create a unique environment, uniform and harmonious, whether it is an indoor space or an outdoor space. NEBO is ideal for laying either vertical or horizontal, for an avant-garde design that can create continuity from indoors to outdoors.*

25x201x3000 mm

WENGE  
NEB012

ROVERE  
NEB013

PERLA  
NEB014

NOCE  
NEB015







Nebo Noce  
Nebo Noce

Crea ambienti uniformi e armoniosi con elementi di design che garantiscano continuità tra esterno e interno.

*It creates uniform and harmonious environments with elements of design that guarantee continuity from indoors to outdoors.*

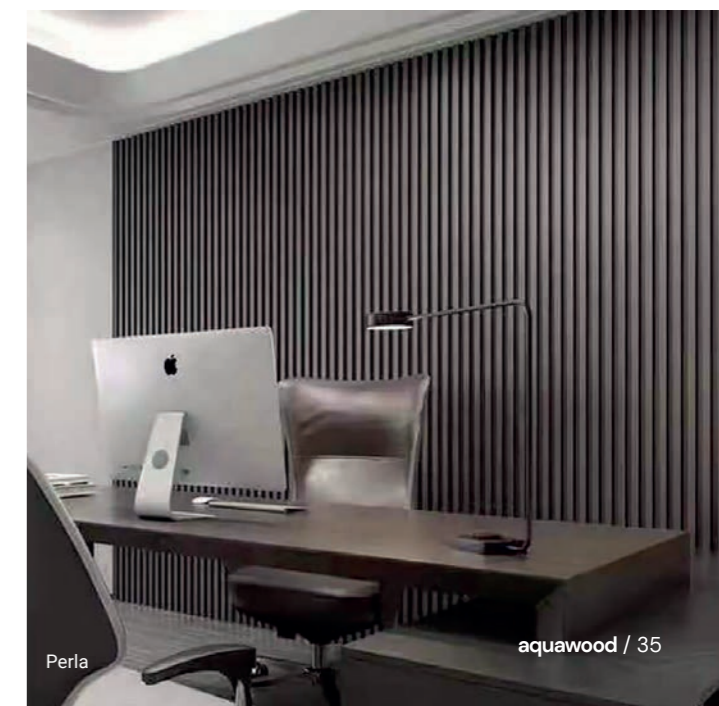
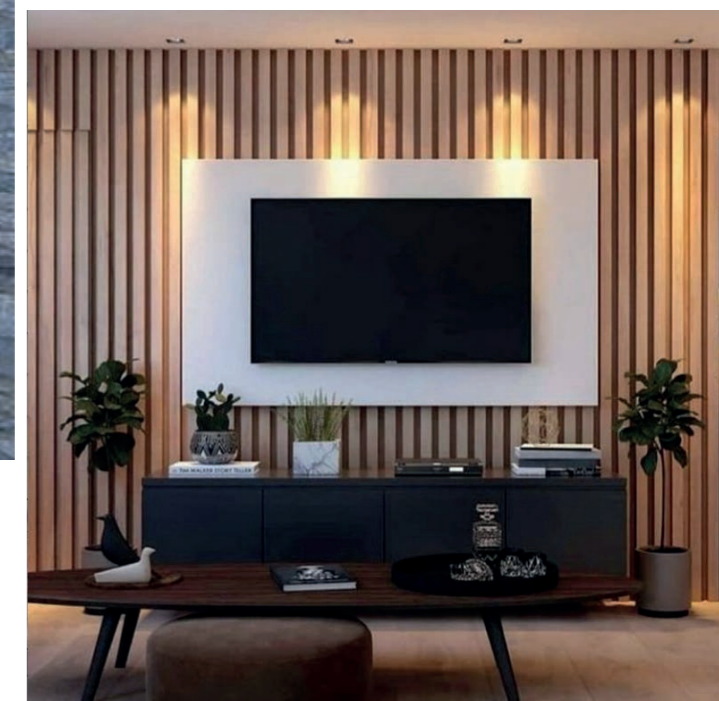



# NEBO

## ACCESSORI ACCESSORIES



**Magatello in larice impregnato**  
dimensioni 30x75x2000 mm  
(raccomandato 4ml al mq)

**Keel in larch**  
dimensions 30x75x2000 mm  
(recommended 4lm every m<sup>2</sup>)



**Magatello in alluminio 2 mm**  
dimensioni 30x40x2200, 25x50x2200 e  
20x40x2200 mm  
(raccomandato 4ml al mq)

**Aluminium keel 2 mm**  
dimensions 30x40x2200, 25x50x2200 and  
20x40x2200 mm  
(recommended 4lm every m<sup>2</sup>)

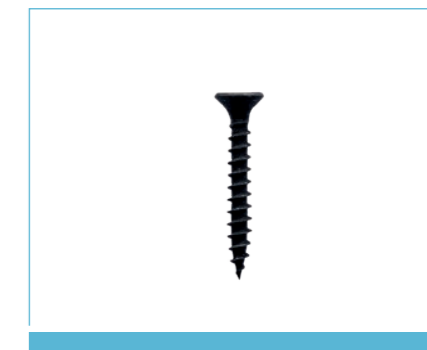

**Vite inox nera**  
adatta ai magatelli in legno o wpc

**Black inox screw**  
suitable for wood or wpc keel

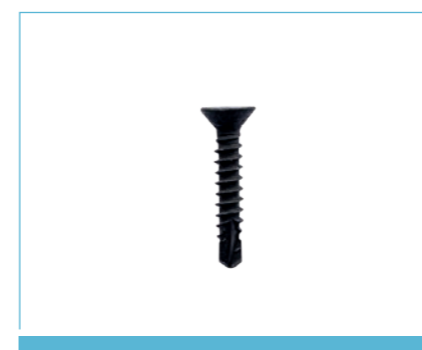

**Vite auto-forante nera**  
adatta ai magatelli in alluminio

**Self-piercing black inox screw**  
suitable for aluminium keel



**Angolare di chiusura in WPC in abbinamento**  
55x55x2200 mm

**WPC corner cover with matching color**  
55x55x2200 mm



## SCHEDA TECNICA TECHNICAL SHEET

NEB012-015 Rivestimento da parete in WPC di seconda generazione, coestruso e ricoperto da un film protettivo (PROTECTA).

Composto da:

- ca. 60% fibra di bamboo
- 30% ca. da polietilene ad alta densità (HDPE)
- 10% ca. da additivi

NEBO	
Colori disponibili:	NEB012 WENGE NEB013 ROVERE NEB014 PERLA NEB015 NOCE
Spessore:	25mm
Dimensioni:	201x3000mm
Larghezza a vista:	185mm (al netto dell'incastro)
Resa al netto dell'incastro:	0,555m <sup>2</sup> /doga
Densità:	1,198 g/cm <sup>3</sup> ISO 1183-1:2012
Orientamento di posa:	Verticale o orizzontale
Metodo di fissaggio:	Mediante viti
Sottostruttura:	Magatelli larice impregnati in autoclave o alluminio ogni 45cm
Assorbimento all'acqua:	0,61% ISO 62:2008 Metodo1
Coefficiente di espansione termica:	5,2 x 10 <sup>-5</sup> 1/K C da -20°C a 80°C 1,14 x 10 <sup>-5</sup> da 25° a 50° C
Resistenza all'invecchiamento artificiale 2000h:	Variazione ΔE* = 0,60 ; scala di grigio 4-5 ISO 4892-2:2013
Propensione all'accumulo di elettricità statica*:	0,2kV EN 1815:2016 Metodo A
Peso al m <sup>2</sup>	14,25kg/m <sup>2</sup> (7,90kg a doga)
Durezza alla indentazione:	63 Shore D ISO 7619-1:2010
Viti al m <sup>2</sup> :	14**
Magatelli al m <sup>2</sup> :	2,5m <sup>l</sup> **

\*\*sono escluse dalle stime eventuali quantità aggiuntive necessarie per particolari architettonici

N.B. In alcune situazioni di posa, in particolar modo con bassa umidità, un'insufficiente messa a terra o l'utilizzo di materiali conduttivi quali strutture in metallo o parapetti possono causare la formazione di cariche statiche e di shock statici. Tali eventi possono essere limitati o rimossi con l'utilizzo dell'apposito spray antistatico.

## ISTRUZIONI DI POSA INSTALLATION INSTRUCTIONS

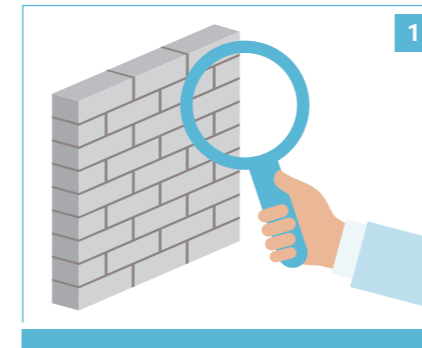

Verificare la stratigrafia della struttura muraria prima di procedere con il fissaggio dei magatelli e garantire una corretta ventilazione.

Verify the consistency of the wall before proceeding with fixing the keels and ensure a correct ventilation.

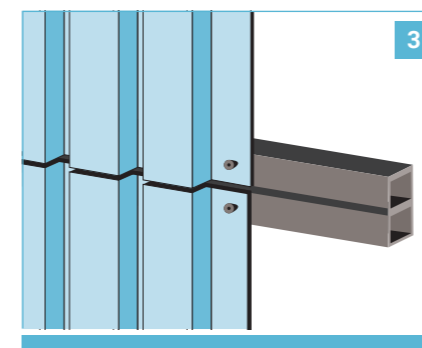

Raddoppiare i magatelli in corrispondenza delle due estremità dei pannelli (testa/testa).

Use two keels under the connection between two panels.

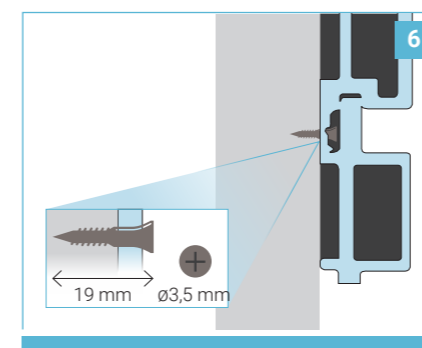

Avvitare la vite nello spazio dedicato della linguetta esterna fino a farla aderire al pannello, facendo attenzione a non esercitare troppa frizione/pressione evitando quindi il rischio di rottura/crepa.

Fix the screw in the dedicated external tongue until the head is on the same level of the panel. Be careful not to exercise too much friction or pressure in order not to break or crack the material.

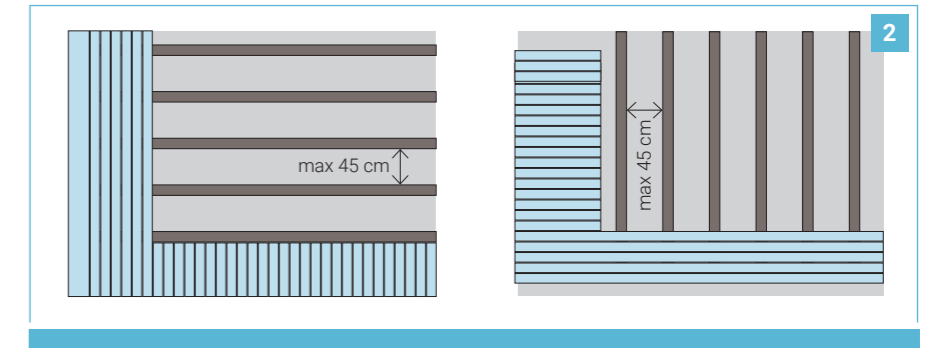

Installare i magatelli su una parete regolare e liscia con interasse massimo da 45 cm perpendicolarmente al rivestimento, che può essere posato in entrambe le direzioni, orizzontale o verticale.

Install the keels on a regular and even surface with minimum 45 cm gap and perpendicularly to the cladding. You can install it in both directions, horizontal or vertical.

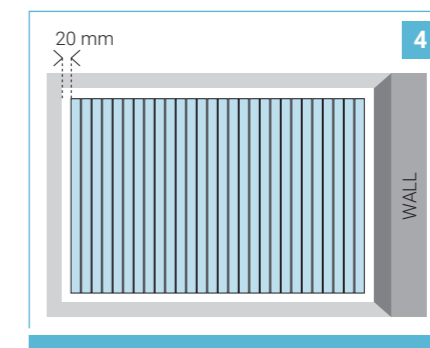

Posizionare la prima doga mantenendo una distanza minima dagli elementi costruttivi di 20 mm.

Position the first panel keeping a 20 mm distance from the perimetral elements.

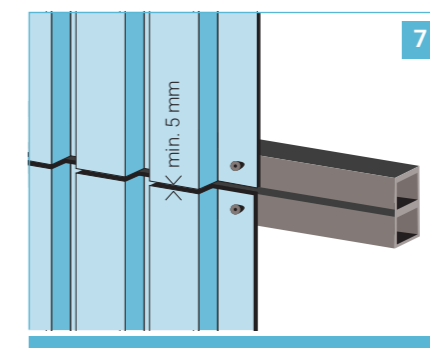

Le teste del pannello non devono condividere lo stesso magatello e devono rispettare una distanza minima di 5 mm.

The ends of the panel must not share the same keel and they need to respect a 5 mm distance.

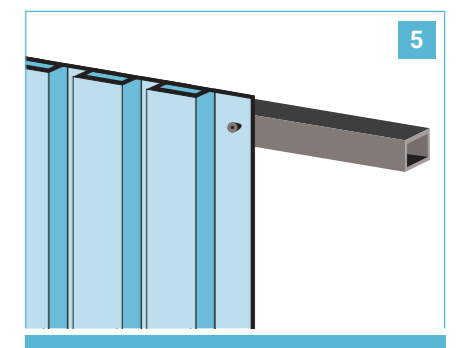

Fissare il pannello ai magatelli precedentemente posizionati tramite l'utilizzo di viti.

Fix the panel to the keels already positioned using screws.

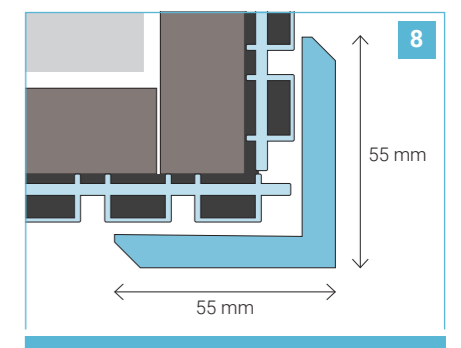

Ripetere i punti 5-6-7 per il fissaggio dei pannelli successivi fino a concludere la zona oggetto di intervento. Se richiesto installare il profilo angolare.

Repeat the points 5-6-7 to fix the next panels. If necessary you can install the corner cover.



# DECKING

## LEGNO NATURALE NATURAL WOOD

ADATTO PER SITUAZIONI ESTREME  
SUITABLE FOR EXTREME SITUATIONS

ECO-FRIENDLY DUTTILE RESISTENTE  
ECO-FRIENDLY DUTTY RESISTANT

BASSISSIMA MANUTENZIONE ORDINARIA  
VERY LOW MAINTENANCE

DA -40° A +60°  
FROM -40° TO +60°

# TEAK

19x95 mm

Eleganza, classe, stile. Per gli ambienti esterni scegli il decking in Teak, uno dei legni più pregiati a livello globale. Caratterizzato da un colore marrone dorato e un profumo inconfondibile, è la soluzione perfetta per ambienti esterni raffinati.

*Elegance, class, style. For external environments choose decking in Teak, one of the most esteemed woods globally. Characterized by a golden brown color and an unmistakable perfume, it is the perfect solution for refined external environments.*



Come tutti i legni naturali, a causa degli agenti atmosferici, risente nel tempo di alterazione della colorazione, andando ad uniformarsi e variando verso il grigio. Il colore originale può essere mantenuto tramite un'azione di oliatura.

*As all natural woods it is subject to the alteration of color caused by atmospheric agents, evening out and shading to a greyish color. The original color can be recuperated with a maintenance action using oil.*





Il fascino senza tempo del legno naturale,  
per ambienti esterni caldi, eleganti e raffinati.

*The timeless charm of natural wood, for external  
environments, warm, elegant and refined.*



# DECKING

## ACCESSORI ACCESSORIES



**Magatello in larice impregnato**  
dimensioni 30x75x2000 mm  
(raccomandato 4ml al mq)

**Keel in larch**  
dimensions 30x75x2000 mm  
(recommended 4lm every m<sup>2</sup>)



**Magatello in alluminio 2 mm**  
dimensioni 30x40x2200, 25x50x2200 e  
20x40x2200 mm  
(raccomandato 4ml al mq)

**Alluminium keel 2 mm**  
dimensions 30x40x2200, 25x50x2200 and  
20x40x2200 mm  
(recommended 4lm every m<sup>2</sup>)



**Clip inox galvanizzata nera**  
(raccomandato 25 pz al mq)

**Black galvanized inox clip**  
(recommended 25 pieces every m<sup>2</sup>)



**Starter inox galvanizzata nera**  
quantità da valutare in base alla partenza

**Black galvanized inox stater**  
quantity to be evaluated according to the starting

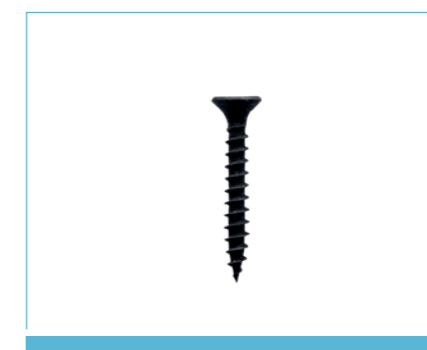

**Vite inox nera per clip**  
adatta ai magatelli in legno o wpc

**Black inox screw for clip**  
suitable for wood or wpc keel

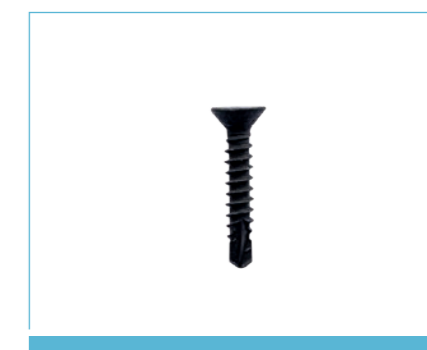

**Vite auto-forante nera per clip**  
adatta ai magatelli in alluminio

**Self-piercing black inox screw for clip**  
suitable for aluminium keel



## SCHEDA TECNICA TECHNICAL SHEET

Decking Teak Asia massello, due lati lisci, grezzo, 19x95xmm, fresato F/F per posa con clips

DECKING	
Descrizione del prodotto	Listoni piallati e lavorati in legno massiccio per pavimentazione da esterno. Finitura grezza
Specie legnosa	Teak Asia
Nome botanico	Tectona Grandis Spp.
Umidità (al momento della prima consegna)	15 ± 3%
Massa Volumica	650±60 Kg/m <sup>3</sup>
Durabilità naturale Termiti (UNI EN 350-2)	NR (Non resistente)
Durabilità naturale Funghi (UNI EN 350-2)	1 (Molto durabile)
Durezza Brinell (UNI EN 1534)	Classe III (da 21 a 30 N/mm <sup>2</sup> )
Stabilità (UNI EN 1910)	Classe A
Classe limite d'uso senza impregnazione (UNI EN 599)	Classe 4

### CARATTERISTICHE/COMPORAMENTO DEL MATERIALE IN POSA

Si precisa che, il materiale nel tempo, per effetto dell'esposizione agli agenti atmosferici (soprattutto l'esposizione ai raggi UV del sole), può alterare l'effetto estetico iniziale così come può produrre microfessurazioni (setolature).

### STOCCAGGIO

Stoccare il materiale in luogo riparato dagli agenti atmosferici (in particolare dalla luce diretta e dalle acque meteoriche). In ogni caso il prodotto dev'essere sempre all'interno del suo imballo originale.

### POSA IN OPERA

La posa in opera dev'essere eseguita da posatori professionisti o da personale qualificato. La posa in opera va effettuata attenendosi scrupolosamente alle informazioni e disposizioni riportate sul manuale di posa in opera.

## ISTRUZIONI DI POSA INSTALLATION INSTRUCTIONS

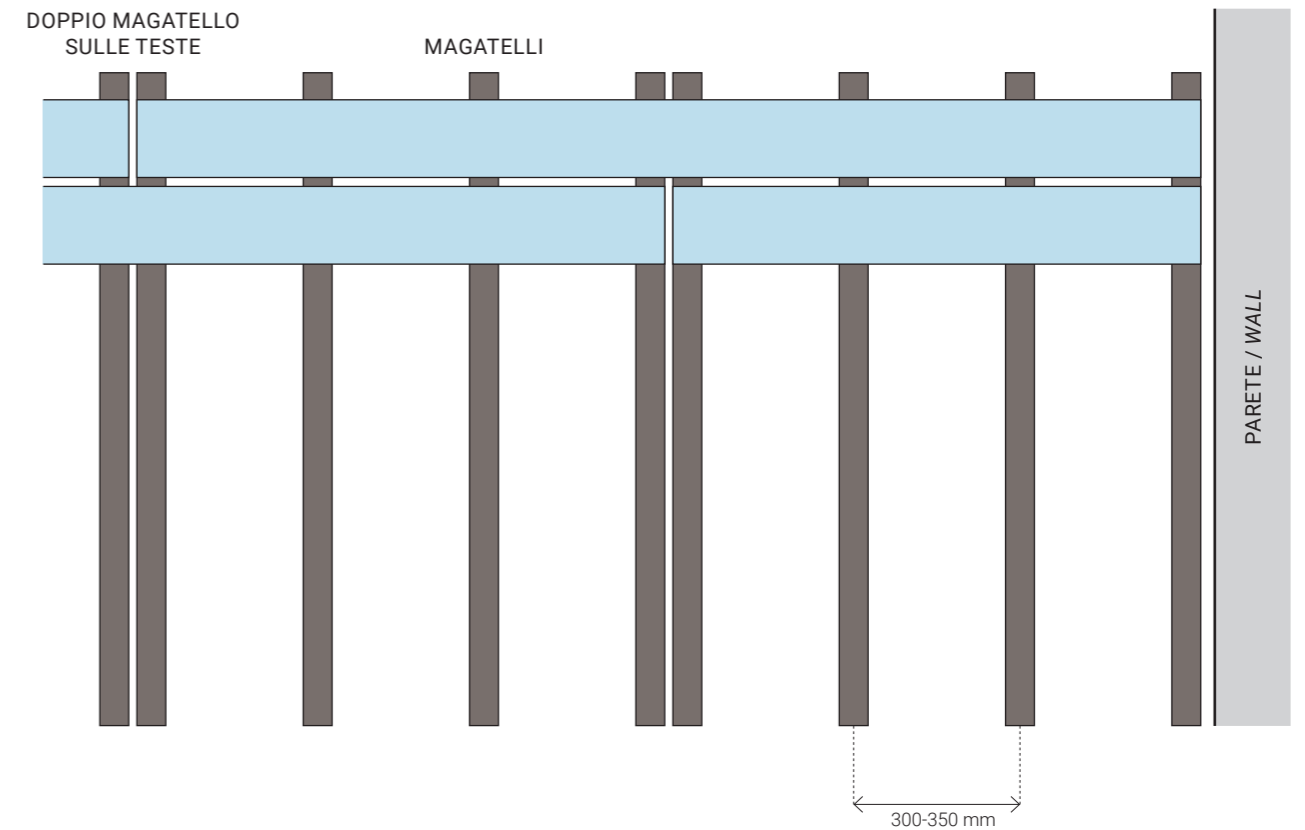

IMPORTANTE: L'azienda non risponderà di difetti insorti a seguito di una mancata osservanza delle norme sopra citate.









Via San Vincenzo de Paoli, 8  
24023 Clusone (BG) - Italy  
(0039) 0346 25200  
info@bgpgroup.it  
www.aquawood.it

